

Size: 170 x 55mm  
Color: PMS 448c + PMS 406c

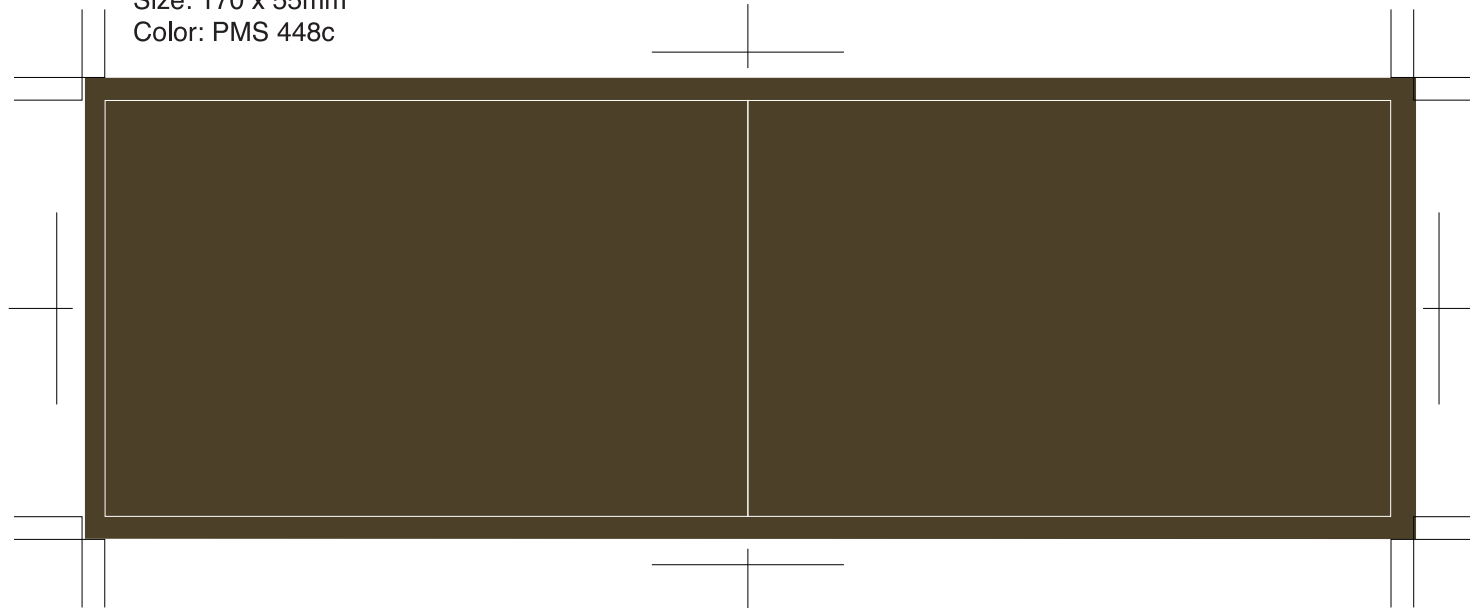

Size: 170 x 55mm  
Color: PMS 448c



Size: 85 x 55mm  
Color: Blk

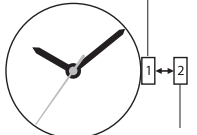

Normal position, watch runs

Time setting:  
Set to the correct time.  
Push crown back to position 1.

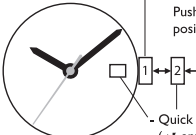

Normal position, watch runs

Time setting:  
Set to the correct time.  
Push crown back to position 1.

- Quick change of the date  
(↻ anticlockwise)

**DATE MODELS**  
\* do not set the date between  
9:00 p.m. and 3:00 a.m.

ENGLISH

Size: 170 x 55mm  
Color: Blk

ITALIANO

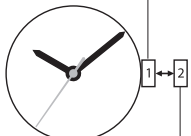

Posizione normale della corona

Impostazione dell'ora:  
Girare la corona ed impostare l'ora desiderata.  
Riportare la corona alla posizione di partenza.

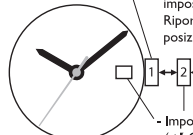

Posizione normale della corona

Impostazione dell'ora:  
Girare la corona ed impostare l'ora desiderata.  
Riportare la corona alla posizione di partenza.

Impostazione della data  
(↻ Correggere il giorno)

**MODELLI CON DATA**  
\* Non procedere alla regolazione della data nell'intervallo di tempo compreso fra le 9:00 di sera e le 3:00 del mattino del giorno successivo.

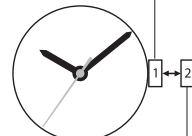

Pos. I Normalstellung

Einstellen Der Zeit:  
Die richtige Uhrzeit einstellen.  
Krone wieder in Stellung I hereindrücken.

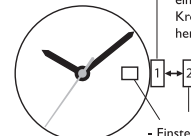

Pos. I Normalstellung

Einstellen Der Zeit:  
Die richtige Uhrzeit einstellen.  
Krone wieder in Stellung I hereindrücken.

- Einstellen des Datums  
(↻ Entgegen dem Uhrzeigersinn)

**MODELLE MIT DATUMSANZEIGE**  
\* Stellen Sie das Datum nicht zwischen 21:00 und 3:00 Uhr ein.

DEUTSCH

Size: 170 x 55mm  
Color: Blk

FRANÇAIS

Position normale, la montre fonctionne



Réglage de l'heure:  
Mettez à l'heure exacte.  
Repoussez la couronne en position 1.

Position normale, la montre fonctionne

Réglage de l'heure:  
Mettez à l'heure exacte.  
Repoussez la couronne en position 1.

Réglage de la date  
(↻ sens inverse des aiguilles)

**MODÈLES AVEC INDICATION DE LA DATE**

\* N'ajustez pas la date entre 9:00 du soir et 3:00 du matin.

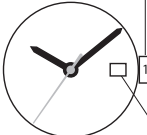

Posición normal de la corona



Ajuste de la hora:  
Girela hasta ajustar la hora deseada.  
Devuelva la corona a la posición 1.

Posición normal de la corona

Ajuste de la hora:  
Girela hasta ajustar la hora deseada.  
Devuelva la corona a la posición 1.

Ajuste de fecha  
(↻ Corrección de día)

**MODELOS CON CALENDARIO**

\* No fije la fecha entre las 9:00 p.m. y la 3:00 a.m.

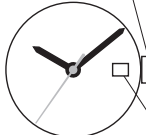

ESPAÑOL

SIMPLIFIED CHINESE

正常位置，手表正常运行



设定时间：  
设定正确的时间。  
把表把按回位置1。

正常位置，手表正常运行

设定时间：  
设定正确的时间。  
把表把按回位置1。

快速更改日期  
(↻ 逆时针)

**日期型号**

\* 不要在晚上9:00到凌晨3:00之间调整日期。



Posição normal, o relógio funciona



Ajuste da hora:  
Para girar os ponteiros da hora e dos minutos para mostrar a hora corr. eta.  
Pressione a coroa de volta à posição 1.

Posição normal, o relógio funciona

Ajuste da hora:  
Para girar os ponteiros da hora e dos minutos para mostrar a hora corr. eta.  
Pressione a coroa de volta à posição 1.

Mudança rápida da data  
(↻ no sentido contrário ao dos ponteiros do relógio)

**MODELOS COM CALENDARIO**

\* Não ajuste a data entre as 9:00 pm e a 3:00 am.



PORTUGUÊS

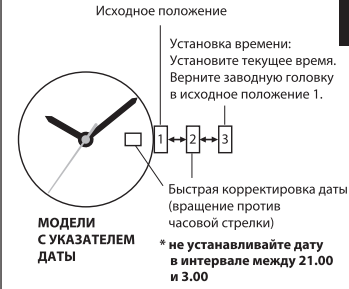
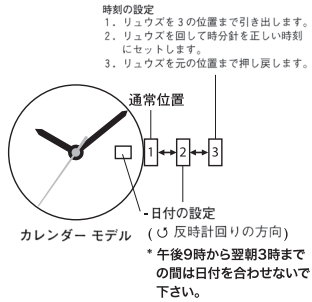
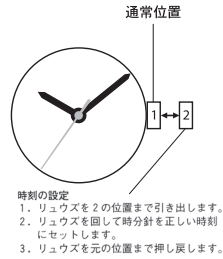

Size: 170 x 55mm  
Color: Blk

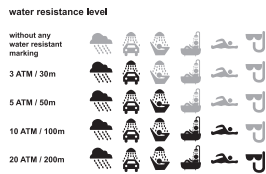

- Always set the crown in the normal position / Tighten screw-lock crown completely.
- Riposizionare sempre la corona in posizione normale / Stringere completamente la corona a vite
- Die Krone nach Handhabungen immer auf die Normalposition zurückdrücken und niemals unter Wasser herausziehen. Schraubkronen: nach jeder Handhabung die Krone unbedingt wieder festschrauben.
- La couronne doit toujours être en position normale / Serrer à fond la vis de blocage de la couronne
- Coloque la corona en su posición habitual / Apriete por completo el cierre de la corona
- Sempre ajuste a coroa na posição normal / Aperte a rosca da coroa completamente.
- リュウズは常に通常位置に設定してください。ネジ込み式リュウズは完全に閉めた状態で着用してください。
- 務必把表把设定在正常位置/完全拧紧螺丝锁入式表把。
- Всегда возвращайте заводную головку в исходное положение. / Затягивайте винтовой стопор до упора.

- When the watch is underwater or wet, never use the pushers/ bezels, or set the time. Watch cases and metal bracelets should be rinsed thoroughly in fresh water after being in salt water.
- Non utilizzare mai pulsanti/ corone né impostare l'ora quando l'orologio è sott'acqua o bagnato. Si consiglia di sciacquare con acqua di rubinetto cassa e bracciale dell'orologio nel caso in cui siano stati immersi in acqua salata
- Betätigen Sie niemals die Druckknöpfe/ Einstellringe und stellen Sie niemals die Zeit ein, wenn sich die Uhr unter Wasser befindet oder naß ist. Uhrengehäuse und Metallbänder sollten, nachdem sie Salzwasser ausgesetzt waren, gründlich abgespült werden.
- Quand la montre est sous l'eau ou qu'elle est mouillée, n'actionnez jamais les boutons ou la couronne, ne réglez pas l'heure. Il est recommandé de rincer abondamment la montre à l'eau courante si les boîtiers et les bracelets métalliques ont été au contact de l'eau de mer.
- Cuando el reloj esté bajo el agua o se encuentre mojado, nunca oprima los botones ni ajuste la hora. Los relojes y brazaletes de metal deberán enjuagarse con abundante agua del grifo después de usarse en agua salada.
- Quando o relógio estiver submergido ou molhado, nunca utilize os puxadores / biséis, nem ajuste a hora. As caixas dos relógios e as correias de metal devem ser enxaguadas completamente em água doce depois de terem estado em água salgada.
- 水中ではボタン操作、時刻合わせ、ベゼルの回転させるなどの動作は行わないでください。また時計が塩水に浸かった場合は使用後、必ず真水ですすいでください。風呂、サウナ内での着用、および放置は避けください。高温と湿度(水分)が組合わさることにより防水機能に支障が生じる場合があります。
- 当手表在水中或沾湿时，切勿使用按动的表圈、或设定时间。表壳和金属表带接触海水后，应用清水彻底洗干净。
- Если часы находятся в воде или в мокром состоянии, никогда не нажимайте на кнопки, не вращайте безель и не устанавливайте время. После использования часов в соленой воде часовую камеру и металлический браслет необходимо протирать пресной водой.

Size: 85 x 55mm

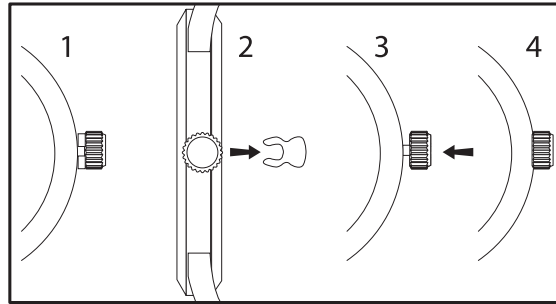

1- 2: Pull crown stopper sideways off the crown.  
3- 4: Push crown inside to activate the watch.